

РУКОВОДСТВО ПОЛЬЗОВАТЕЛЯ ASPRO-GC1 резчик ручной бензиновый



ERC



Перед эксплуатацией внимательно прочитайте руководство по эксплуатации. Соблюдайте технику безопасности при работе с аппаратом.

Несоблюдение инструкций может привести к травмам и/или имущественному ущербу!



1. ОБЪЯСНЕНИЕ ИСПОЛЬЗУЕМЫХ СИМВОЛОВ

Данное Руководство содержит информацию, которую необходимо прочитать и понять перед использованием устройства. Когда вы дочитаете до параграфа, содержащего нижеследующие символы, уделите этой информации особое внимание и прислушайтесь к предупреждениям.

	Потенциальную опасность, которая может привести к серьезным увечьям и даже к потере жизни. За символом следует информация о мерах безопасности.
	Опасность прикосновения к движущимся частям
	Опасность возгорания из-за содержания в материале растворителя, паров краски и несовместимых материалов.
	Опасность получения травм из-за вдыхания опасных паров
	В примечаниях содержится важная информация, на которую необходимо обратить особое внимание
	См. Руководство по работе для получения дополнительных инструкций по мерам безопасности
	Используйте средства индивидуальной защиты.



ПРЕДУПРЕЖДЕНИЕ! Используйте средства защиты дыхания и обеспечьте вентиляцию, т.к. выхлопные газы и пыль, образующиеся при резке, при их вдыхании, могут привести к травме.



ПРЕДУПРЕЖДЕНИЕ! Ознакомьтесь с инструкциями по технике безопасности перед началом работ, т.к. отдача может привести к серьезной травме опасной для жизни.



ПРЕДУПРЕЖДЕНИЕ! Искры, образующиеся во время резки, могут стать причиной возгорания легковоспламеняющихся материалов и веществ.

2. КОНСТРУКЦИЯ И НАЗНАЧЕНИЕ ИНСТРУМЕНТА

Устройство является ручным режущим бензоинструментом. Привод режущего диска осуществляется бензиновым двигателем. Устройство предназначено для резки твердых материалов, таких как кирпич, сталь, бетон, асфальт и т.п. Не используйте инструмент для других целей. Для безопасного использования, внимательно ознакомьтесь с руководством пользователя!

3. СХЕМА С ОБОЗНАЧЕНИЯМИ.

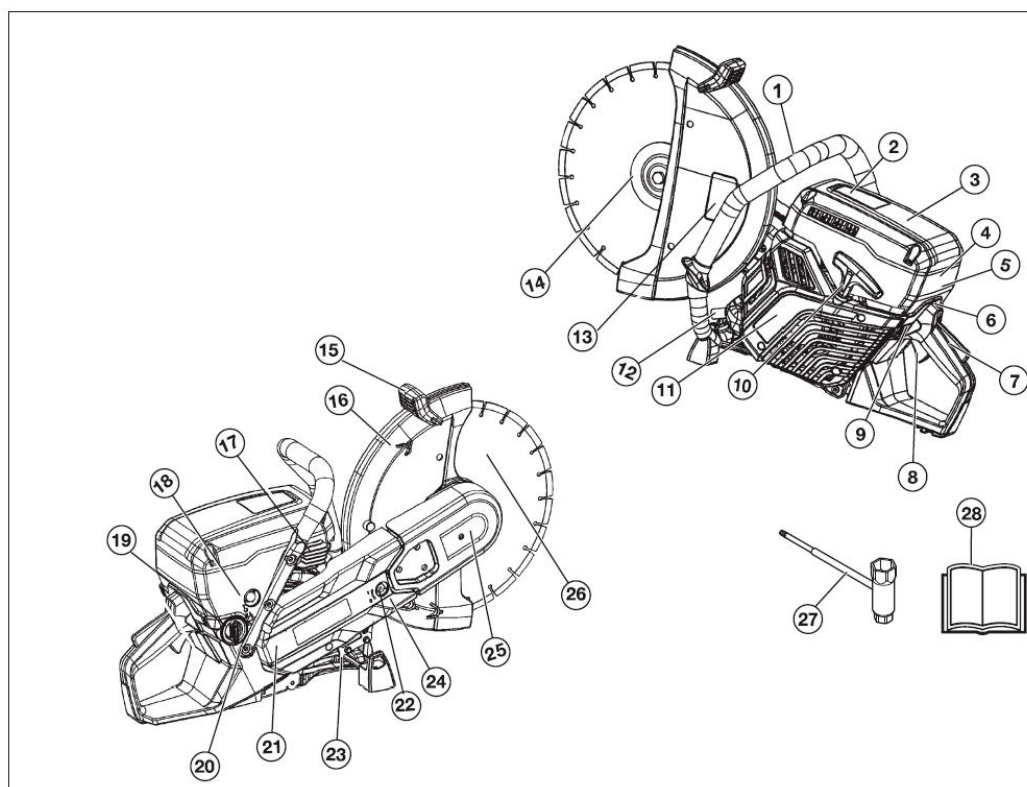

1. Рукоятка передняя
2. Предупреждающая наклейка
3. Крышка воздушного фильтра
4. Наклейка с инструкцией по запуску
5. Кожух двигателя
6. Управление дроссельной заслонкой с блокировкой пусковой дроссельной заслонки
7. Фиксатор рычага дроссельной заслонки
8. Рычаг дросселя
9. Выключатель
10. Рукоятка стартера
11. Корпус стартера
12. Глушитель
13. Наклейка
14. Фланец, шпindel, втулка
15. Рукоятка регулировки щитка
16. Щиток диска
17. Клапан разгрузки
18. Подсос топлива
19. Крышка бензобака
20. Подключение воды с фильтром
21. Щиток ремня
22. Натяжитель ремня
23. Паспортная табличка
24. Кронштейн режущего узла
25. Режущий узел
26. Режущий диск
27. Универсальный ключ
28. Руководство пользователя

4. СРЕДСТВА ЗАЩИТЫ УСТРОЙСТВА



ПРЕДУПРЕЖДЕНИЕ! *Не пользуйтесь устройством с неисправными защитными приспособлениями!*

4.1. Фиксатор рычага дросселя.

Фиксатор предназначен для предотвращения случайного нажатия на рычаг. При нажатии фиксатора А рычаг В разблокируется. Фиксатор рычага остается утопленным, пока нажат рычаг дросселя. Когда вы отпускаете рукоятку, то рычаг дросселя и фиксатор рычага дросселя возвращаются в свое первоначальное положение. Это производится при помощи двух независимых систем возвратных пружин. В результате рычаг дросселя автоматически фиксируется в положении холостого хода.

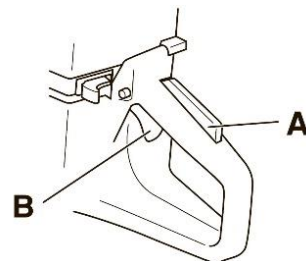

4.2. Проверка фиксатора рычага дросселя

Убедитесь, чтобы рычаг дросселя фиксируется в положении холостого хода при освобождении фиксатора рычага дросселя.

Нажмите на фиксатор рычага дросселя и удостоверьтесь, что он возвращается в первоначальное положение при его освобождении.

Проверьте, чтобы рычаг дросселя и фиксатор рычага дросселя перемещались свободно, а возвратные пружины исправно работали.

Запустите двигатель резака и полностью откройте дроссель. Отпустите рычаг дросселя и проверьте, чтобы режущий диск остановился и оставался неподвижным. Если режущий диск вращается, когда регулятор находится в положении холостого хода, то необходимо проверить настройку холостого хода карбюратора.

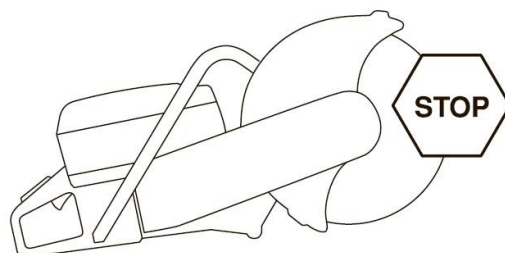
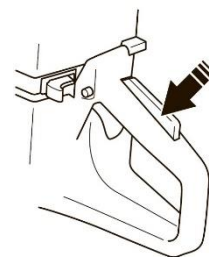
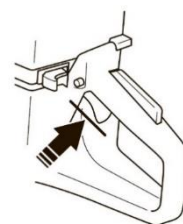

4.3 Выключатель

Проверка выключателя остановки.

Запустите двигатель и проверьте, чтобы он остановился при переводе выключателя в положение стоп.

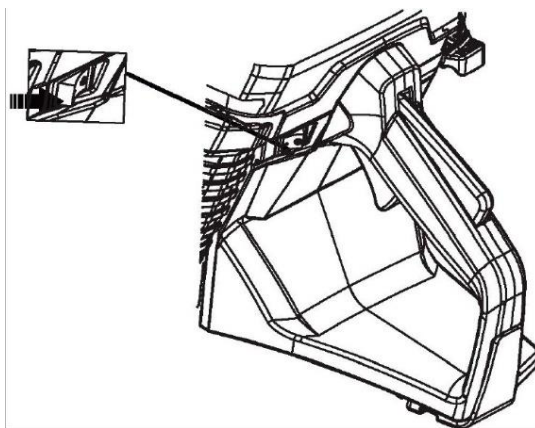

4.4 Щиток диска.



ПРЕДУПРЕЖДЕНИЕ! *Перед запуском инструмента всегда проверяйте, чтобы защитный щиток был установлен надлежащим образом.*

Этот щиток устанавливается над режущим диском и предназначен для предотвращения выброса частей режущего диска или фрагментов материала в сторону оператора.

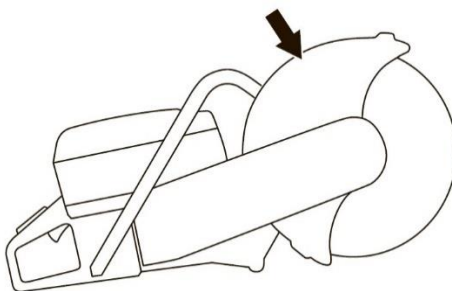

Проверка режущего инструмента и щитка диска

Проверьте щиток над режущим диском на наличие трещин или каких-либо других повреждений. В случае наличия повреждений замените его. Убедитесь, что режущий диск установлен надлежащим образом, и на нем отсутствуют следы повреждений. Поврежденный режущий диск может стать причиной травмы.

4.5 Система гашения вибраций.



ПРЕДУПРЕЖДЕНИЕ! *Длительное воздействие вибрации может привести к нарушению кровообращения или расстройств нервной системы у людей с нарушенным кровообращением. В случае появления симптомов длительного воздействия вибрации обратитесь к врачу. К таким симптомам относятся онемение, потеря чувствительности, покалывание, боли, слабость, изменение цвета и состояния кожи. Эти симптомы сильнее проявляются на холоде.*

Инструмент оснащен системой гашения вибраций, предназначенной для облегчения использования. Режущий инструмент, изолирован от рукояток амортизаторами вибрации.



4.6 Проверка системы гашения вибраций.



ПРЕДУПРЕЖДЕНИЕ! *Двигатель должен быть выключен, а выключатель находится в положении остановки (STOP).*

Регулярно проверяйте амортизаторы вибрации на наличие трещин или деформаций. В случае повреждения замените их. Проверьте надежность крепления амортизатора между блоком двигателя и системой рукояток.

4.7 Глушитель

Глушитель предназначен для снижения уровня шума и отвода выхлопных газов от оператора.



ПРЕДУПРЕЖДЕНИЕ! *Не используйте инструмент без глушителя или с неисправным глушителем. Поврежденный глушитель значительно увеличивает уровень шума и риск возгорания. Держите под рукой средства для тушения пожара.*

Глушитель при использовании, сразу после остановки, а также на холостом ходу очень горячий. Помните об опасности пожара, в особенности при работе рядом с легковоспламеняющимися веществами или парами.

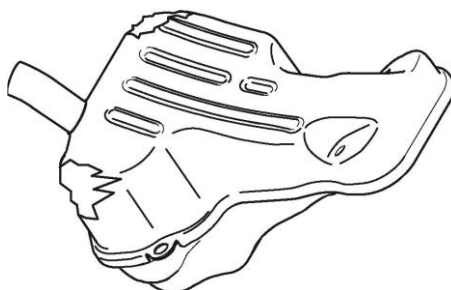

4.8 Проверка глушителя.

Регулярно проверяйте целостность глушителя и надежность его крепления.

5. РЕЖУЩИЕ ДИСКИ

5.1 Общие сведения.



ПРЕДУПРЕЖДЕНИЕ! *Режущий диск может лопнуть и причинить тяжелые травмы оператору.*

Производитель режущего диска выпускает предупреждения и рекомендации по эксплуатации режущих дисков и надлежащему уходу за ним.

Режущий диск необходимо проверить перед его установкой на резак, а также следует проводить регулярную проверку диска во время использования. Проверьте диск на наличие трещин, потерянных сегментов (алмазные диски) и отломанных частей. Не используйте поврежденный режущий диск.

Проверяйте целостность каждого нового режущего диска, проводя испытательный прогон с полностью открытой дроссельной заслонкой в течение 1 минуты.

Режущие диски бывают двух основных конструкций: абразивные и алмазные.

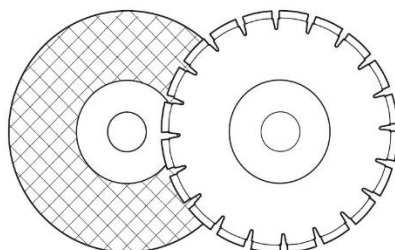

Убедитесь, что при установке режущего диска на инструмент использовалась надлежащая втулка.

5.2 Режущие диски для различных материалов



ПРЕДУПРЕЖДЕНИЕ! *Не используйте режущий диск по материалу, для которого он не предназначен.*

Запрещается использовать алмазный диск для резки пластмассы. При резке выделяется тепло, которое может расплавить пластмассу, которая прилипнет к диску и вызовет отдачу.

При резке металла образуются искры, которые могут привести к возникновению пожара. Не пользуйтесь инструментом вблизи воспламеняющихся веществ или газов.

Следуйте инструкциям, прилагаемым к режущему диску, относительно условий его применения.

	Бетон	Металл	Пластик	Чугун
Абразивный диск	✓	✓	✓	✓
Алмазный диск	✓	✓*		✓*

5.3 Высокоскоростные ручные инструменты.



ПРЕДУПРЕЖДЕНИЕ! *Не пользуйтесь режущим диском, предназначенным для более низких оборотов, чем у инструмента. Используйте только режущие диски, соответствующие государственным или региональным стандартам, например, EN13236, EN 12413 или ANSI*

B7.1.

Многие режущие диски, которые могут подойти для работы с данным инструментом, предназначены для стационарных циркулярных пил и рассчитаны на меньшие скорости, чем того требует данный ручной резак. Никогда не используйте с данным резаком режущие диски, рассчитанные на меньшие обороты.

Убедитесь, что режущий диск предназначен для тех же или более высоких оборотов, что и на паспортной табличке двигателя. Ни в коем случае не пользуйтесь режущим диском, предназначенным для более низких оборотов, чем у бензореза.

5.4 Вибрация диска.

Диск может утратить круглую форму и вибрировать при чрезмерном давлении подачи.

Снижение давления подачи может остановить вибрацию. В противном случае замените диск.

5.5 Абразивные диски.



ПРЕДУПРЕЖДЕНИЕ! *Не используйте воду при работе абразивными дисками. При контакте абразивных дисков с водой или влажной средой их прочность снижается, что повышает риск их разрушения.*

Режущий материал абразивных дисков состоит из частиц абразива, скрепленных органическим связующим веществом.

Армированные режущие диски изготавливаются на основе ткани или волокна, предотвращающей полное разрушение на максимальных оборотах, если диск даст трещину или будет поврежден.

Производительность режущего диска определяется типом и размером абразивных гранул, а также типом и твердостью связующего вещества.

Убедитесь, что у режущего диска отсутствует трещина или повреждения.

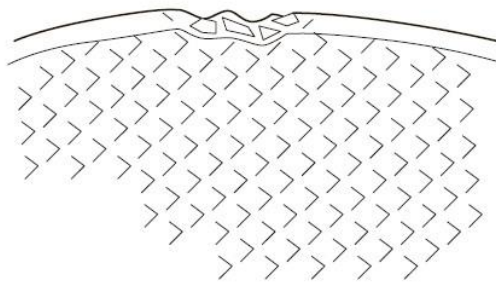

Проверьте абразивный диск, подвесив его на пальце и слегка ударив по нему отверткой или подобным предметом. Если звук не долгий и звонкий, значит, диск поврежден.

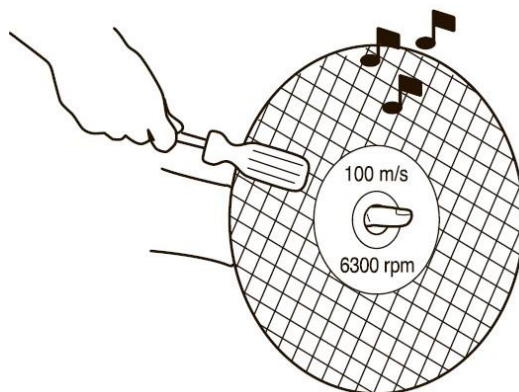

5.6 Абразивные режущие диски для различных материалов.

Тип режущего диска	Материал
Диск по бетону	Бетон, асфальт, каменная кладка, чугун, алюминий, медь, латунь, кабели, резина, пластик и т.д.
Диск по металлу	Сталь, стальные сплавы и другие твердые металлы.

5.7 Алмазные диски

Общие сведения.



ПРЕДУПРЕЖДЕНИЕ! *Запрещается использовать алмазный диск для резки пластмассы. При использовании алмазные диски сильно нагреваются. Перегрев режущего инструмента является результатом его неправильного использования. Он может привести к деформации и стать причиной материального ущерба и травм. При резке металла образуются искры, которые могут привести к возникновению пожара. Не пользуйтесь инструментом вблизи воспламеняющихся веществ или газов.*

Алмазные диски состоят из стального сердечника с сегментами, содержащими промышленные алмазы.

Алмазные режущие диски обеспечивают снижение затрат на одну рабочую операцию, меньшую частоту замены дисков и постоянную глубину реза.

При использовании алмазных режущих дисков, следите за тем, чтобы они вращались в направлении, указанном стрелкой на диске.

5.8 Алмазные диски для различных материалов

Алмазные режущие диски идеально подходят для работы по каменной и кирпичной кладке, армированному бетону и другим композитным материалам. Алмазные режущие диски выпускаются нескольких классов твердости. Для резки стали рекомендуется использовать специальные диски.

5.9 Заточка алмазных дисков.

Всегда пользуйтесь только заточенным режущим алмазным диском.

Алмазные диски могут затупиться при неправильном давлении подачи или при резке некоторых материалов, таких как сильно армированный бетон. Работа тупым алмазным диском приводит к перегреву, который может вызвать отслаивание алмазных сегментов.

Чтобы заточить диск, разрежьте мягкий материал, например, песчаник или кирпич.

5.10 Алмазные диски и охлаждение.

Во время резки трение в месте реза приводит к перегреву алмазного диска. Если диск перегреется, то натяжение диска ослабнет или произойдет растрескивание сердцевины.

5.11 Алмазные режущие диски для сухой резки

Несмотря на то, что для охлаждения требуется вода, диски для сухой резки необходимо охлаждать воздушным потоком, идущим вокруг дисков. По этой причине рекомендуется использовать диски для сухой резки только для прерывистого резания. Через каждые несколько секунд резания необходимо давать диску вращаться «вхолостую» без нагрузки, чтобы идущий вокруг диска поток воздуха рассеял тепло.

5.12 Алмазные режущие диски для влажной резки

Алмазные диски для влажной резки необходимо использовать с водой для охлаждения сердцевины и сегментов диска во время резания. Алмазные диски для влажной резки не должны использоваться без воды.

Использование алмазных дисков для влажной резки без воды представляет собой угрозу безопасности, т.к. может вызывать чрезмерное накопление тепла, что приводит к ухудшению технических характеристик и серьезному повреждению диска.

Вода охлаждает режущий инструмент и увеличивает срок его службы, а также снижает образование пыли.

5.13 Алмазный диск - боковой зазор



ПРЕДУПРЕЖДЕНИЕ! В определенных рабочих условиях или при использовании ненадлежащих дисков возможен чрезмерный износ боковой стороны сегментов.

Во избежание застраивания диска в резе или отдачи следите за тем, чтобы алмазный сегмент T1 был шире сердечника T2. Замените диск, прежде чем он будет изношен полностью

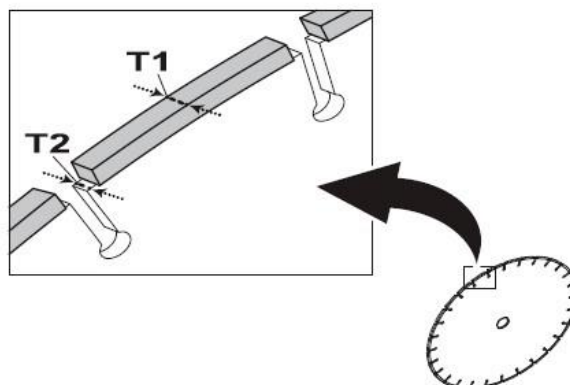

5.14 Зубчатые диски, диски с твердосплавными пластинами.



ПРЕДУПРЕЖДЕНИЕ! *Не пользуйтесь зубчатыми режущими дисками, такими как диски по дереву, зубчатые диски для циркуляционных пил, диски с твердосплавными пластинами и т.д. В этом случае существенно повышается риск отдачи, а режущие пластины могут оторваться и вылететь на высокой скорости. Небрежность может привести к тяжелым травмам или даже смерти.*

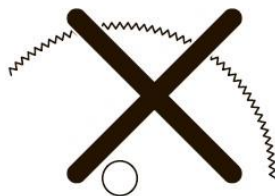

6. ТРАНСПОРТИРОВКА И ХРАНЕНИЕ.

Не храните и не транспортируйте бензопилу с установленным на нем режущим диском. Любые режущие диски после использования должны быть сняты с резака и храниться надлежащим образом.

Храните режущие диски в сухом помещении при температуре не ниже нуля. Будьте особенно осторожны с абразивными дисками. Абразивные диски должны храниться на плоской горизонтальной поверхности. Хранение абразивных дисков в условиях влажности может привести к разбалансировке и стать причиной травм. Проверьте новые диски на предмет повреждений при транспортировке или хранении.

7. СБОРКА И НАСТРОЙКА



ПРЕДУПРЕЖДЕНИЕ! *Двигатель должен быть выключен, а выключатель должен находиться в положении STOP.*

7.1 Проверка шпинделя и фланцевых шайб

При замене диска новым проверьте фланцевые шайбы и шпиндель. Убедитесь, что резьба шпинделя не повреждена. Убедитесь, что контактные поверхности диска и фланцевых шайб не повреждены и не загрязнены, соответствуют необходимым размерам и свободно вращаются на шпинделе.

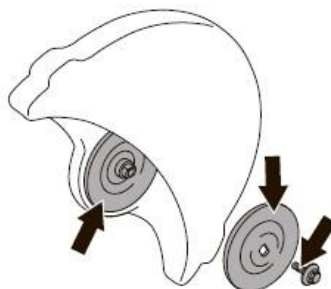

Не пользуйтесь фланцевыми шайбами с перекосом, сбитыми краями, следами ударов или загрязнением. Не используйте фланцевые шайбы разных размеров.

7.2 Проверка втулки оправки.

Втулки оправки применяются для подгонки инструмента к центральному отверстию режущего диска. Инструмент оснащен двухсторонней втулкой, которую можно использовать с дисками с центральным отверстием 20 мм или 1 дюйм или фиксированной втулкой на 20 мм. На наклейке, расположенной на щитке диска, указан тип втулки, установленной на заводе, а также соответствующие спецификации диска.

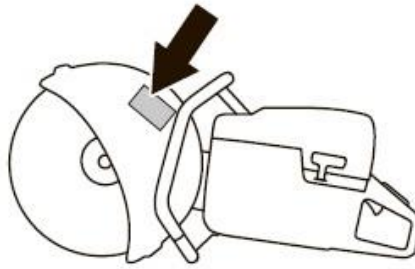

Убедитесь в том, что размер втулки на шпинделе инструмента соответствует центральному отверстию режущего диска. Диаметр центрального отверстия указывается в маркировке диска.

7.3 Проверьте направление вращения режущего диска.

При использовании алмазных режущих дисков, следите за тем, чтобы они вращались в направлении, указанном стрелкой на диске. Направление вращения инструмента указано стрелками на кронштейне режущего узла.

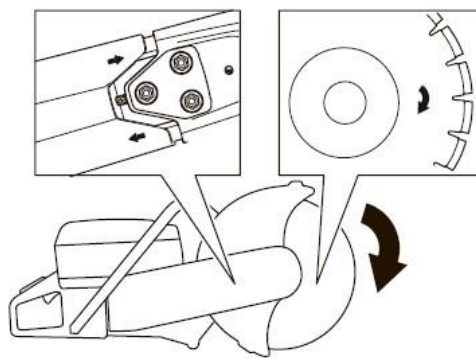

7.4 Установка режущего диска.

Диск устанавливается на втулку А между внутренней фланцевой шайбой В и фланцевой шайбой С. Фланцевую шайбу необходимо повернуть так, чтобы она нашла на ось.

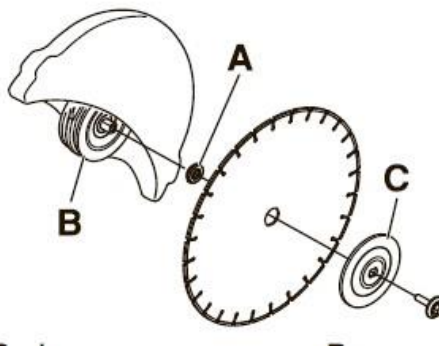

Зафиксируйте вал. Вставьте инструмент в отверстие на режущем узле и поворачивайте диск до блокировки.

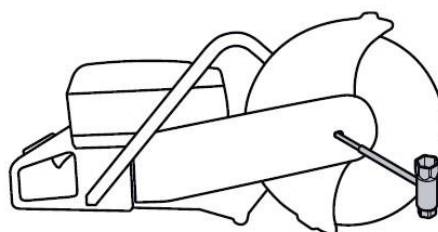

Момент затяжки болта, фиксирующего диск, составляет 25 Нм

7.5 Щиток диска.

Защитный щиток режущего инструмента должен быть установлен таким образом, чтобы его задняя часть прилегала к обрабатываемому объекту. Отбрасываемые частицы и искры от разрезаемого материала в таком случае улавливаются щитком и отводятся в сторону от оператора. Щиток диска фиксируется фрикционным стопором.

Прижимайте заднюю часть щитка к обрабатываемому объекту, если это невозможно, настройте положение щитка с помощью регулировочной рукоятки. На инструменте во всех случаях должен быть установлен защитный щиток.

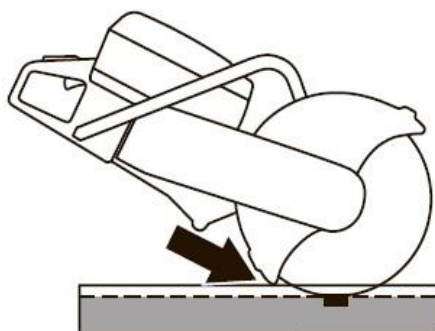

7.6 Реверсивный режущий узел

Агрегат оснащен реверсивным режущим узлом, позволяющим производить резку вблизи стены или на уровне земли. Ограничением является только толщина щитка режущего инструмента. Агрегатом труднее управлять в случае возникновения отдачи при резке перевернутым режущим узлом. Режущий диск располагается дальше от центра инструмента, что приводит к тому, что рукоятка и режущий диск перестают находиться на одной прямой. Агрегат сложнее удерживать, если диск заклинило или он застрял в опасной зоне отдачи. Также страдают некоторые полезные эргономичные характеристики инструмента, например, его балансировка. Резку с перевернутым режущим узлом следует производить исключительно для выполнения разрезов, которые невозможно выполнить обычным образом.

Отверните три гайки А, фиксирующие верхний щиток ремня. Поверните натяжитель ремня В в положение 0 для ослабления натяжения.

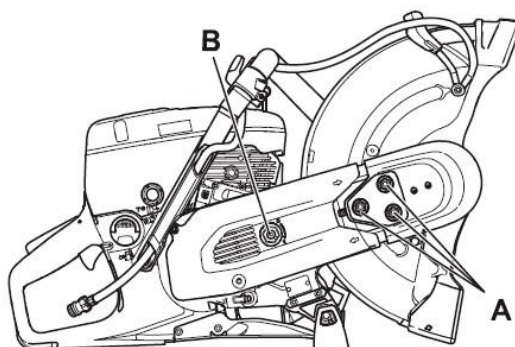

Снимите верхний щиток ремня.

Отсоедините ниппели водяного шланга и рукоятку от щитка режущего диска С. Снимите упор D.

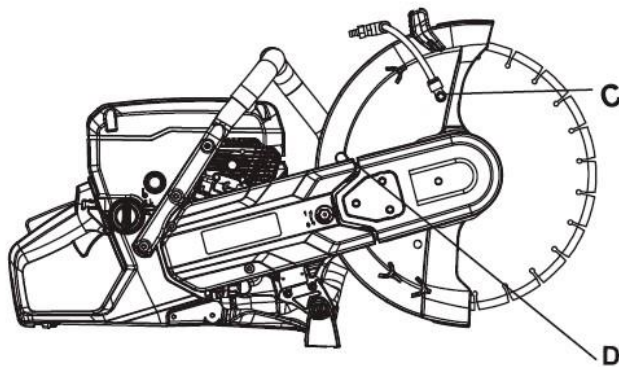

Режущий узел теперь освобожден и может быть снят с инструмента. Снимите ремень с ременного шкива.

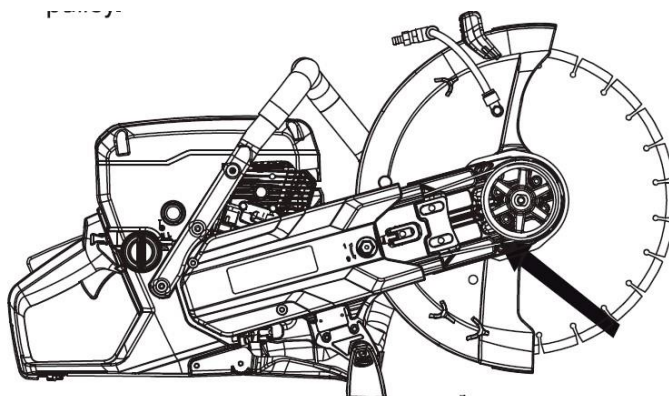

Переверните корпус подшипника на другую сторону и установите щиток на место.

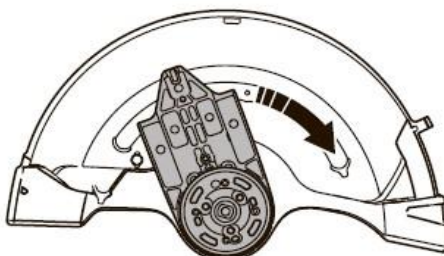

Подсоедините режущий узел к другой стороне кронштейна режущего узла.

8. ОБРАЩЕНИЕ С ТОПЛИВОМ.

8.1 Общие сведения.



ПРЕДУПРЕЖДЕНИЕ! Работа двигателя в закрытых или плохо проветриваемых зонах может привести к смерти от удушья или отравления угарным газом. При работе в траншеях и ямах глубже одного метра для обеспечения надлежащей циркуляции воздуха применяйте вентиляторы.

Топливо и пары топлива огнеопасны и могут привести к тяжелым травмам при вдыхании и контакте с кожей. По этой причине соблюдайте осторожность при обращении с топливом и обеспечивайте надлежащую вентиляцию. Выхлопные газы двигателя имеют высокую температуру и могут содержать искры, которые могут привести к возгоранию. Запуск инструмента в помещении или рядом с легковоспламеняющимися материалами запрещается! Не курите и не размещайте какие-либо горячие предметы рядом с топливом.

8.2 Топливо



ПРИМЕЧАНИЕ! *Агрегат оснащен двухтактным двигателем внутреннего сгорания, и в качестве топлива во всех случаях должна использоваться смесь бензина и масла для двухтактных двигателей.* Для получения надлежащего состава топливной смеси важно точно отмерять количество добавляемого масла. При приготовлении небольшого количества топливной смеси даже малая неточность может сильно повлиять на процентный состав топливной смеси.

8.3 Бензин

Используйте высококачественный неэтилированный или этилированный бензин.

Рекомендованное минимальное октановое число – 90. При работе на топливе с октановым числом ниже 90 двигатель может «стучать». В результате повышается температура двигателя, что может привести к его серьезным неисправностям.

Для длительной работы на высоких оборотах рекомендуется использовать бензин с более высоким октановым числом.

8.4 Заправка топливом.



ПРЕДУПРЕЖДЕНИЕ! *Следующие меры предосторожности снижают риск возникновения пожара:*

Не курите и не размещайте какие-либо горячие предметы рядом с топливом.

Перед заправкой обязательно выключайте двигатель и дайте ему охладиться в течение нескольких минут. Двигатель должен быть выключен, а выключатель должен находиться в положении остановки (STOP).

При заправке крышку топливного бака следует открывать медленно, чтобы постепенно стравливать избыточное давление. Очистите поверхность вокруг крышки топливного бака. Если крышка неплотно затянута, то под воздействием вибрации крышка может ослабнуть, что приведет к вытеканию топлива из топливного бака и риску возникновения пожара. Перед запуском переместите инструмент не менее чем на 3 метра от места заправки.

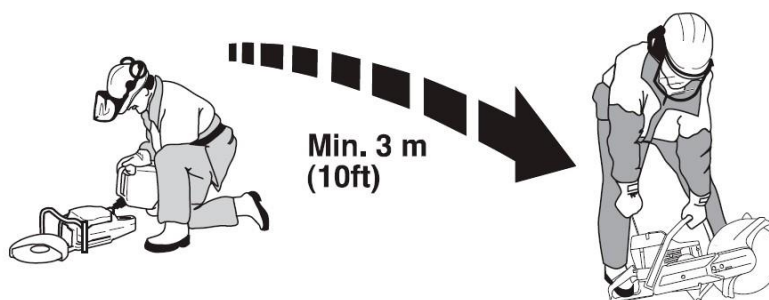

9. МАСЛО ДЛЯ ДВУХТАКТНЫХ ДВИГАТЕЛЕЙ.



Ни в коем случае не пользуйтесь маслом, предназначенным для двухтактных двигателей с водным охлаждением, т.н. «маслом для подвесных лодочных моторов» (маркировка TCW).

9.1. Смешивание

Всегда смешивайте бензин с маслом в чистой емкости, предназначенной для топлива.

Сначала всегда наливайте половину необходимого количества бензина. Затем добавьте полное количество масла. Смешайте (взболтайте) полученную топливную смесь. Добавьте оставшуюся часть бензина.

Тщательно смешайте (взболтайте) топливную смесь перед заправкой в топливный бак инструмента.

Не смешивайте топлива более чем на месячный срок.

9.2 Порция смешивания

1:50 (2%) с маслом для двухтактных двигателей.

Бензин, л.	Масло для двухтактных двигателей, л
	2% (1:50)
5	0,10
10	0,20
15	0,30
20	0,40



ПРЕДУПРЕЖДЕНИЕ! Если вы пролили топливо или моторное масло на инструмент. Вытрите пролитое и дайте остаткам топлива испариться. Если вы пролили топливо на себя или свою одежду, снимите одежду. Промойте те части тела, которые были в контакте с топливом. Пользуйтесь мылом и водой. Если на инструменте имеет место утечка топлива. Регулярно проверяйте крышку топливного бака и топливные шланги на наличие утечек. Если крышки топливного бака не будет надежно затянута после заправки.

9.3 Транспортировка и хранение

При хранении и транспортировке инструмента и топлива не допускайте контакта возможных утечек или паров с искрами или открытым пламенем, например, от электрических машин, электродвигателей, электрических реле, переключателей, котлов, нагревателей.

Храните и перевозите топливо только в специальных емкостях, предназначенных для этой цели.

9.4 Длительное хранение.

Прежде чем направить инструмент на длительное хранение, необходимо опорожнить топливный бак.

10 ЭКСПЛУАТАЦИЯ.

10.1 ЗАЩИТНОЕ СНАРЯЖЕНИЕ.

Общие сведения.



ПРЕДУПРЕЖДЕНИЕ! Запрещается пользоваться инструментом в ситуации, при которой вы не сможете вызвать на помощь при несчастном случае.

10.2 Средства индивидуальной защиты.

Каждый раз при работе с инструментом следует использовать рекомендованные средства индивидуальной защиты. Средства индивидуальной защиты не могут полностью исключить риск получения травмы, но при несчастном случае они снижают тяжесть травм.



ПРЕДУПРЕЖДЕНИЕ! При работе с инструментом может образовываться пыль и испарения, содержащие опасные химические вещества. Определите характер материала, подлежащего обработке, и используйте соответствующий респиратор.

Продолжительное воздействие шума влечет за собой необратимое ухудшение слуха. Всегда пользуйтесь рекомендованными защитными наушниками. При использовании защитных наушников обращайте внимание на предупреждающие сигналы или крики. Снимайте наушники сразу после остановки двигателя.

Всегда используйте:

- Специальный защитный шлем
- Защитные наушники
- Сертифицированный защитный щиток и очки

- Апробированный респиратор
- Прочные перчатки с нескользящим захватом
- Плотно прилегающая, прочная и удобная одежда, не стесняющая свободу движений. В процессе резки образуются искры, которые могут вызвать воспламенение одежды. Не используйте одежду, изготовленную из таких материалов, как нейлон, полиэстер или вискоза. В случае воспламенения такой материал может расплавиться и прилипнуть к коже. Не носите шорты.
- Обувь со стальным носком и с нескользкой подошвой.
- Прочее защитное снаряжение.



ВНИМАНИЕ! При работе с инструментом могут возникать искры, способные стать причиной пожара. Всегда держите под рукой средства для тушения пожара. Всегда имейте при себе аптечку для оказания первой медицинской помощи.

10.3 Общие меры безопасности

Перед началом работы с инструментом внимательно прочтите руководство по эксплуатации и убедитесь, что понимаете приведенные здесь инструкции. Рекомендуется перед началом работы проходить практическое обучение.

Инструмент необходимо содержать в чистоте. Знаки и наклейки должны быть хорошо видны.

Ни в коем случае не пользуйтесь инструментом в ситуациях, когда вы не чувствуете себя достаточно квалифицированным.



ПРЕДУПРЕЖДЕНИЕ! При неправильном или небрежном использовании машина может быть опасным инструментом, который может причинить серьезные повреждения или травму со смертельным исходом для пользователя или для других. Ни в коем случае не позволяйте использовать или обслуживать инструмент детям или взрослым, не имеющим соответствующей подготовки.

Ни в коем случае не позволяйте использовать инструмент посторонним лицам, не убедившись сначала в том, что они прочитали и поняли содержание руководства по эксплуатации.

Ни в коем случае не приступайте к работе с инструментом, если вы устали, находитесь под воздействием алкогольных напитков или наркотиков, или принимаете лекарства, которые могут повлиять на зрение, реакцию, координацию или оценку действительности.



ПРЕДУПРЕЖДЕНИЕ! Во время работы агрегат создает электромагнитное поле. В определенных обстоятельствах это поле может создавать помехи для пассивных и активных медицинских имплантатов. Во избежание риска тяжелой или смертельной травмы лицам с медицинскими имплантатами рекомендуется проконсультироваться с врачом и изготовителем имплантата, прежде чем приступать к эксплуатации.

10.4 Техника безопасности на рабочем месте.



ПРЕДУПРЕЖДЕНИЕ! Безопасное расстояние от бензореза составляет 15 метров. На вас лежит ответственность за то, чтобы в зоне работ не было животных и посторонних лиц. До начала работ обеспечьте расчистку рабочей зоны и устойчивость собственного положения.

Наблюдайте, чтобы поблизости не было ничего, что может повлиять на управление инструментом.

Следите за тем, чтобы никто или ничто не могло касаться режущего инструмента или получить повреждения от отбрасываемых диском частей.

Запрещается использовать инструмент в плохих погодных условиях, включая густой туман, сильный дождь, порывистый ветер, сильный холод и т.п. работа в плохую погоду сильно утомляет и вызывает дополнительные риски, например, из-за скользких поверхностей.

Ни в коем случае не начинайте работу с агрегатом, пока участок работы не будет очищен, а вы не будете устойчиво стоять. Следите за возможными неожиданно перемещающимися препятствиями. Следите за тем,

чтобы при резке не вываливался и не падал какой-либо материал, способный стать причиной травм оператора. Будьте особенно внимательны при работе на склонах.

Убедитесь, что рабочая зона достаточно освещена для безопасной работы.

Убедитесь, что в рабочей зоне и в разрезаемом материале не проложено каких-либо труб или электрических кабелей.

При разрезании емкости (бочки, трубы или другой емкости) сначала убедитесь, что в ней нет воспламеняющихся или других летучих веществ.

11. ОСНОВНЫЕ МЕТОДЫ РАБОТЫ

11.1 Общие требования



ПРЕДУПРЕЖДЕНИЕ! Не наклоняйте инструмент вбок, это может привести к застреванию или облому диска и стать причиной травм. Всячески избегайте шлифовки боковой стороной диска, в таком случае он почти точно будет поврежден или сломан, что может привести к громадному ущербу. Пользуйтесь только режущей частью.

Прежде чем вводить диск в уже сделанный другим диском рез, убедитесь, что толщина реза не меньше толщины нового диска, в противном случае возможны застревание диска в резе и отдача.

Запрещается использовать алмазный диск для резки пластмассы. При резке выделяется тепло, которое может расплавить пластмассу, которая прилипнет к диску и вызовет отдачу.

При резке металла образуются искры, которые могут привести к возникновению пожара. Не пользуйтесь инструментом вблизи воспламеняющихся веществ или газов.

Агрегат предназначен для резки с помощью абразивных или алмазных дисков, рассчитанных на использование с высокоскоростным ручным оборудованием. Запрещается использовать инструмент с дисками любых других типов и для резки любого другого типа.

Убедитесь, что режущий диск установлен надлежащим образом и на нем отсутствуют следы повреждений.

Следите за тем, чтобы для каждой работы применялся надлежащий режущий диск.

Запрещается резать материалы, содержащие асбест!

Держите пилу обеими руками, крепко обхватив рукоятки пальцами. Держите правую руку на задней рукоятке, а левую на передней. Таким захватом должны пользоваться все операторы, независимо от ведущей руки (правша или левша). Ни в коем случае не используйте бензорез, удерживая его только одной рукой.

Стойте параллельно режущему диску. Не стойте прямо позади. В случае отдачи резак перемещается в плоскости режущего диска.

Находитесь на безопасном расстоянии от режущего диска при работе двигателя.

Ни в коем случае не оставляйте инструмент с работающим электродвигателем без присмотра.

Ни в коем случае не перемещайте инструмент, если режущий инструмент вращается. Прежде чем класть агрегат на землю, убедитесь, что диск полностью остановился. Агрегат оснащен фрикционным тормозным замедлителем для сокращения времени остановки.

Защитный щиток режущего инструмента должен быть установлен таким образом, чтобы его задняя часть прилегала к обрабатываемому объекту. Отбрасываемые частицы и искры от разрезаемого материала в таком случае улавливаются щитком и отводятся в сторону от оператора. Во время работы инструмента во всех случаях должен быть установлен защитный щиток режущего инструмента.

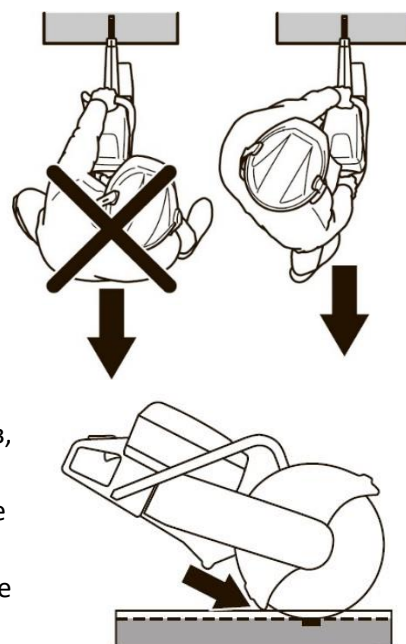
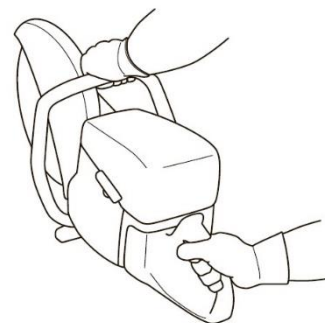

Ни в коем случае не выполняйте резку зоной отдачи диска.

Сохраняйте прочное равновесие и надежную опору ног.

Никогда не производите резку выше уровня плеч.

Ни в коем случае не производите резку, стоя на лестнице. Используйте платформу или помост, если место реза находится выше уровня плеч. Не вытягивайте руки с инструментом слишком далеко.

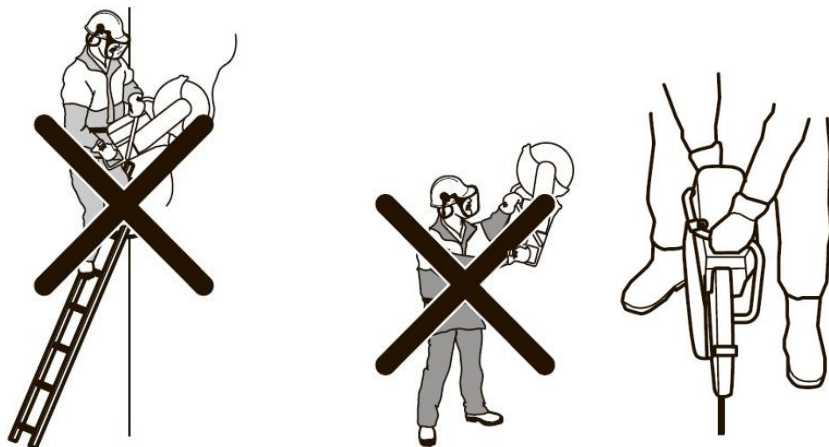

Стойте на удобном расстоянии от обрабатываемого объекта.

Проверяйте, чтобы диск не соприкасался с чем-либо при запуске инструмента.

Плавно подавайте режущий диск вперед на высокой скорости вращения (при полностью открытом дросселе). Поддерживайте полную скорость вращения до завершения резки.

Позвольте инструменту работать без избыточного нажима или давления на режущий диск.

Подавайте инструмент вниз по линии режущего диска. Боковое давление может повредить режущий диск, что очень опасно.

Медленно перемещайте диск вперед и назад, чтобы поверхность соприкосновения между диском и разрезаемым материалом была малой. Это снижает температуру диска и обеспечивает эффективность резки.

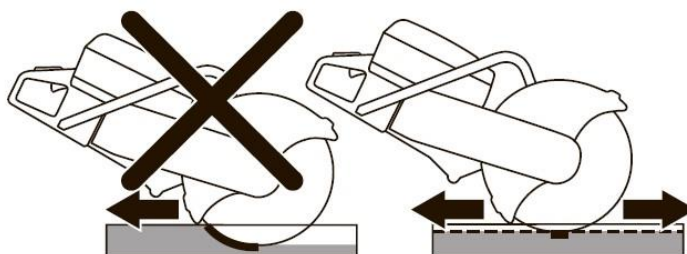

11.2 Подавление пыли

Агрегат оснащен комплектом, обеспечивающим максимальное пылеотведение при низком расходе промывочной воды. По возможности используйте диски для влажной резки с водяным охлаждением для оптимального подавления пыли. Отрегулируйте поток воды с помощью клапана. Если водяные шланги, подключенные к источнику водоснабжения, отсоединяются, это указывает на излишне высокое давление.



ПРЕДУПРЕЖДЕНИЕ! Бензорез ни в коем случае не должен использоваться с дисками с твердосплавными пластинами для неаварийных работ, таких как строительство. Диски с твердосплавными пластинами более подвержены отдаче, чем абразивные или алмазные.

11.3 Обучение и защитное оборудование.

К работе с бензорезом должны допускаться только операторы, обученные методам резки таким инструментом с использованием дисков с твердосплавными пластинами.

Во всех случаях оператор должен быть одет в полное противопожарное обмундирование.

Кроме того, оператор должен носить полнопрофильную защитную маску (а не просто защитные очки) для защиты лица от разлетающихся частиц или неожиданной отдачи.

11.4 Опасная зона.

Лица без описанного выше защитного снаряжения не должны допускаться в опасную зону разлета материала.

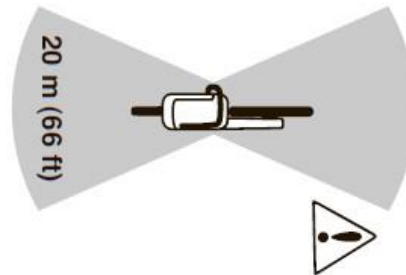

11.5 Скорость режущего инструмента

Плавно подавайте режущий диск вперед на высокой скорости вращения (при полностью открытом дросселе). Поддерживайте полную скорость вращения до завершения резки. Низкая скорость диска, особенно при работе с твердыми и тонкими материалами, может привести к заклиниванию и облому тведосплавных пластин.

11.6 Тонкие материалы.

Резка тонких и твердых материалов (например, крыш, покрытых листовым металлом) должна проводиться в направлении вперед для лучшей управляемости.

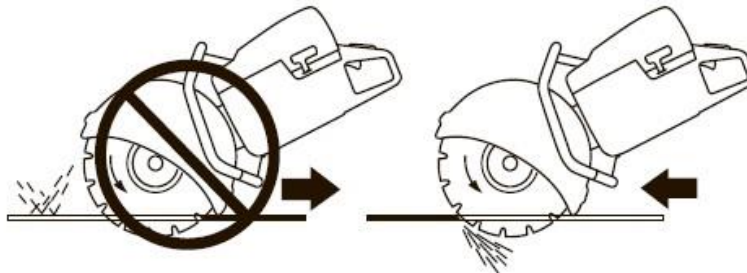

11.7 Защемление или заклинивание

Во избежание защемления или заклинивания внимательно оцените движение объекта на этапе завершения резки. Разрез должен быть разомкнут во время резки. В случае сдвига объекта и смыкания разреза, режущий инструмент может быть зажат, что может привести к отдаче или повреждению режущего инструмента.

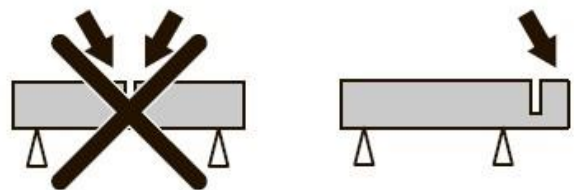

11.8 Резка по линии

Отклонение или перекося линии реза приводит к уменьшению эффективности резки и повреждению режущего инструмента.



11.9 Отдача



ПРЕДУПРЕЖДЕНИЕ! *Отдача происходит внезапно и может быть очень сильной. Бензорез может подбросить вверх и назад к оператору вращательным движением, что может стать причиной тяжелых и даже смертельных травм. До начала работы с использованием инструмента крайне важно понять причины отдачи и то, как можно ее избежать.*

Отдача-это внезапное движение вверх, которое может произойти, когда диск оказывается зажат или застревает в зоне отдачи. В большинстве случаев отдача невелика и не представляет большой опасности. Тем не менее, отдача также может быть очень сильной и отбросить бензорез в верх и назад к оператору вращательным движением, что может стать причиной тяжелых и даже смертельных травм.

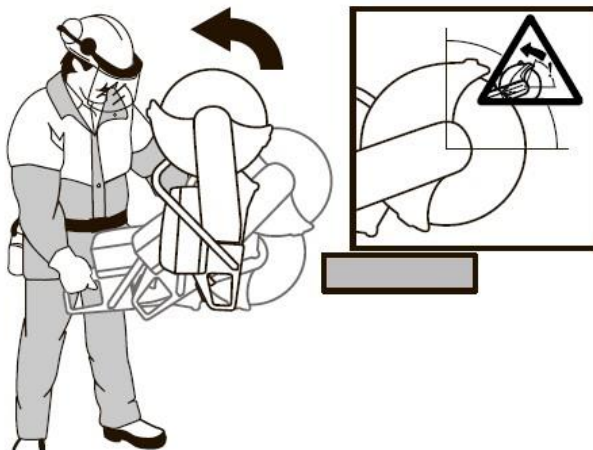

11.10 Сила реакции

Сила реакции всегда присутствует во время резки. Эта сила действует на инструмент в направлении, противоположном направлению вращения диска. Большую часть времени эта сила незначительна. Но если диск окажется зажат или застревает, сила реакции настолько велика, что вы можете не удержать бензорез.

Ни в ком случае не перемещайте инструмент, если режущий инструмент вращается. Гироскопические силы могут препятствовать задуманному движению.

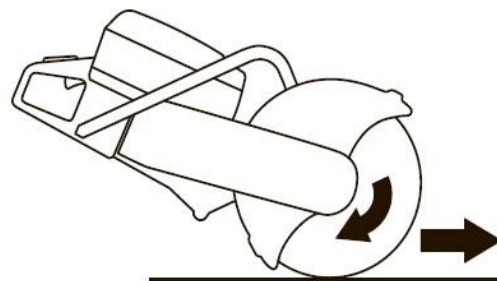

11.11 Зона отдачи

Ни в коем случае не выполняйте резку зоной отдачи диска. Если диск зажат или застрял в зоне отдачи, сила реакции будет толкать бензорез вверх и назад к оператору вращательным движением, что может вызвать опасную или даже смертельную травму.

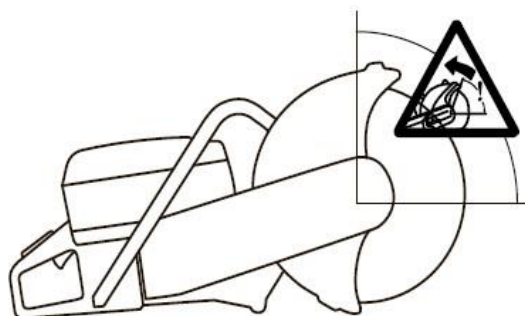

11.12 Восходящая отдача

Если для резки используется зона отдачи, сила реакции заставляет диск подниматься вверх в разрезе. Не используйте зону отдачи для работы. Используйте нижний квадрант диска, чтобы избежать восходящей отдачи.

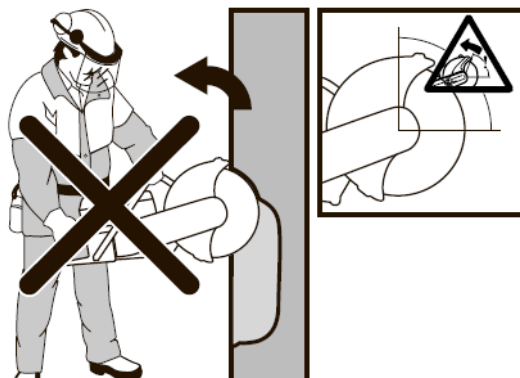

11.13 Отдача при защемлении

Защемление происходит, когда разрез смыкается и зажимает диск. Но если диск окажется зажат или застревает, сила реакции настолько велика, что вы можете не удержать бензорез.



Если диск зажат или застрял в зоне отдачи, сила реакции будет толкать бензорез вверх и назад к оператору вращательным движением, что может вызвать опасную или даже смертельную травму. Будьте внимательны и готовы к тому, что объект может сдвигаться. Если для объекта не обеспечена надлежащая опора, и он смещается при резке, режущий инструмент может быть зажат, что приведет к отдаче.

11.14 Резка труб.

Будьте особенно осторожны при резке труб. Если для трубы не создана надлежащая опора, а разрез не остается раскрытым в течение всей резки, диск может быть зажат в зоне отдачи, что приведет к сильной отдаче. Будьте особенно осторожны при резке труб с утолщенными головками или труб в траншее, которые, если не обеспечена опора могут провиснуть и зажать диск.

Перед началом резки трубу необходимо зафиксировать, чтобы она не сдвигалась или не каталась во время резки.

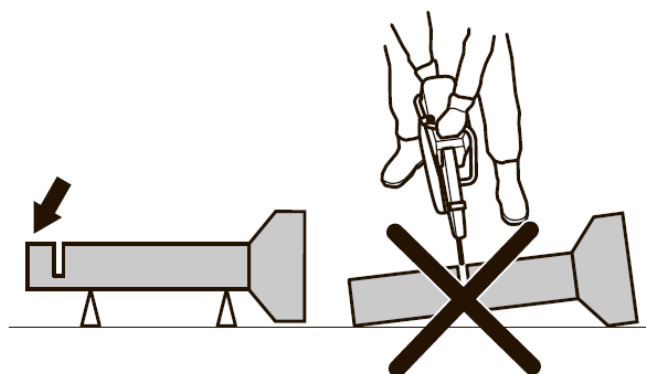

Если дать трубе провиснуть и закрыть рез, диск будет зажат в зоне отдачи, которая может быть очень сильной. Если трубе обеспечена надлежащая опора, то конец трубы будет двигаться вниз, место разреза будет раскрываться, и защемления не произойдет.

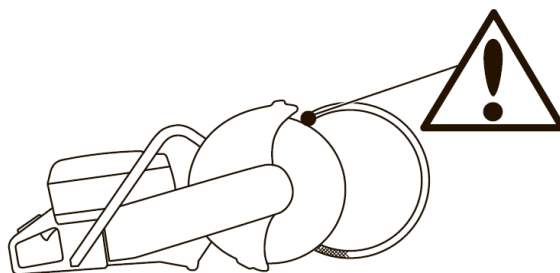

Надлежащая последовательность резки труб.

1. Сначала разрежьте сектор I
2. Перейдите к стороне II и выполните разрез от сектора I до нижней части трубы.
3. Перейдите к стороне III и выполните разрез оставшейся части окончания трубы сверху вниз.

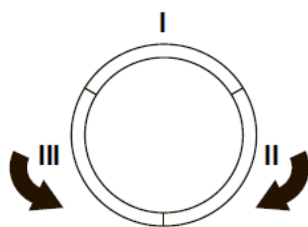

11.15 Как избежать отдачи.

Разрезаемая деталь должна во всех случаях опираться на опоры таким образом, чтобы разрез оставался раскрытым во время резки. При раскрытом разрезе отдачи не происходит. Если разрез смыкается и зажимает диск, всегда возникает риск отдачи. Будьте осторожны при вводе диска в уже имеющийся разрез.

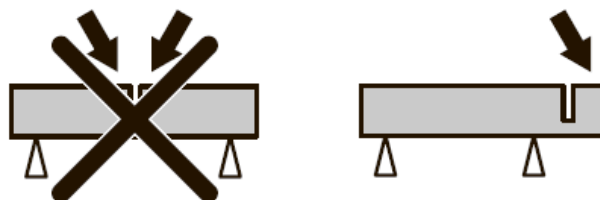

Следите, чтобы обрабатываемый объект не сдвинулся или не произошло что-либо другое, что заставило бы разрез сомкнуться.

12. ТРАНСПОРТИРОВКА И ХРАНЕНИЕ

Надежно закрепляйте оборудование во избежание повреждения и несчастных случаев. Не храните и не транспортируйте бензорез с установленным на нем режущим диском.

Храните оборудование в закрываемом на замок помещении, недоступном от детей и посторонних.

13. ЗАПУСК И ОСТАОВКА

13.1 Перед запуском



ПРЕДУПРЕЖДЕНИЕ! *Перед началом работ проследите за следующим:*

Пользуйтесь средствами индивидуальной защиты. Не запускайте инструмент со снятым ремнем и щитком ремня. В противном случае сцепление может отсоединиться и стать причиной травмы. Проверяйте, чтобы крышка топливного бака была надежно закрыта, и не было утечки топлива. Следите за тем, чтобы в зоне работы не было посторонних; в противном случае возникает риск серьезных травм.

Выполняйте ежедневное обслуживание.

13.2 Запуск



ПРЕДУПРЕЖДЕНИЕ! Режущий диск вращается при запуске двигателя. Следите за тем, чтобы он вращался свободно.

13.3 При холодном двигателе

Убедитесь, что выключатель остановки (STOP) находится в левом положении.

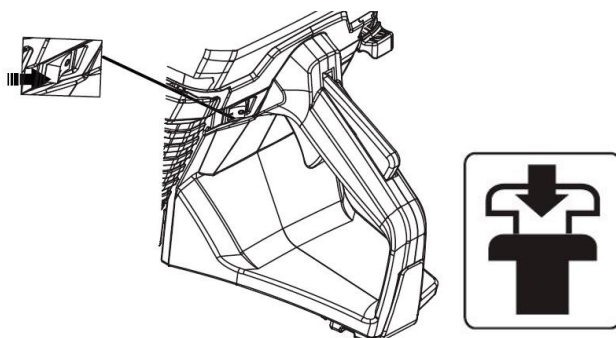

Пусковое положение дроссельной заслонки и воздушной заслонки устанавливается полным вытягиванием рычага воздушной заслонки.

Разгрузочный клапан: для облегчения запуска бензореза нажмите на клапан для снижения давления в цилиндре. При запуске всегда пользуйтесь разгрузочным клапаном, Клапан автоматически возвращается в исходное положение при запуске.

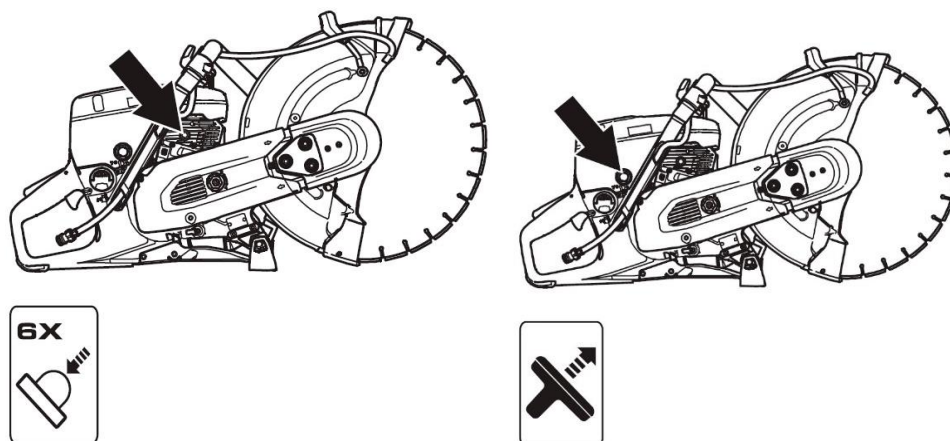

Нажмите несколько раз на диафрагму подсоса, пока топливо не станет поступать в нее (примерно 6 раз). Нет необходимости заполнять диафрагму полностью.

Возьмитесь за переднюю рукоятку левой рукой. Поставьте правую ногу на нижнюю часть задней рукоятки и прижмите инструмент к земле. Вытягивайте рукоятку стартера правой рукой до тех пор, пока двигатель не запустится. Ни в коем случае не наматывайте шнур стартера вокруг руки.

Как только двигатель запускается, нажмите на рычаг воздушной заслонки, с выдвинутой заслонкой двигатель останавливается, через несколько секунд. (Если двигатель все равно останавливается, снова потяните рукоятку стартера).

Нажмите на рычаг дросселя для отключения стартового газа, и инструмент переключится на холостой ход.

После запуска инструмента нажмите на рычаг дросселя для отключения стартового газа, и инструмент переключится на холостой ход.



ПРИМЕЧАНИЕ! Плавно потяните шнур стартера правой рукой, пока не почувствуете сопротивление (когда кулачки храповика входят в зацепление), после этого вытягивайте его сильно и быстро.



Не вытягивайте шнур стартера полностью и не выпускайте рукоятку стартера при полностью вытянутом шнуре. Это может привести к повреждению инструмента.

13.4 С прогретым двигателем

Убедитесь, что выключатель остановки (STOP) находится в левом положении.

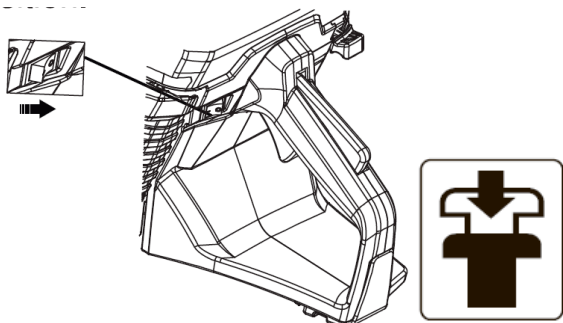

Установите воздушную заслонку в положение подсоса. Положение подсоса также устанавливает автоматическое пусковое положение дроссельной заслонки.

Разгрузочный клапан: Для облегчения запуска бензореза нажмите на клапан для снижения давления в цилиндре. При запуске всегда пользуйтесь разгрузочным клапаном. Клапан автоматически возвращается в исходное положение при запуске.



Нажмите на рычаг заслонки, чтобы отключить подсос (пусковое положение дроссельной заслонки сохраняется).

Возьмитесь за переднюю рукоятку левой рукой. Поставьте правую ногу на нижнюю часть задней рукоятки и прижмите инструмент к земле. Вытягивайте рукоятку стартера правой рукой до тех пор, пока двигатель не запустится. Ни в коем случае не наматывайте шнур стартера вокруг руки.

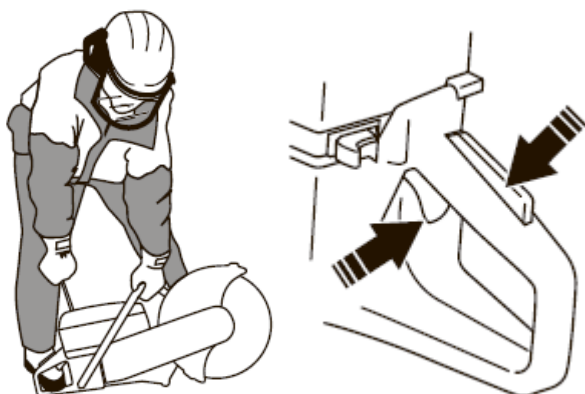

После запуска инструмента нажмите на рычаг дросселя для отключения стартового газа, и инструмент переключится на холостой ход.



ПРИМЕЧАНИЕ! *Плавно потяните шнур стартера правой рукой, пока не почувствуете сопротивление (когда кулачки храповика входят в зацепление), после этого вытягивайте его сильно и быстро. Не вытягивайте шнур стартера полностью и не выпускайте рукоятку стартера при полностью вытянутом шнуре. Это может привести к повреждению инструмента.*



ПРЕДУПРЕЖДЕНИЕ! При работающем двигателе в выхлопных газах содержатся такие химические вещества, как несгоревшие углеводороды и угарный газ. Содержание выхлопных газов может вызвать проблемы с дыханием, рак, пороки развития плода или другие нарушения репродуктивных функций.

Угарный газ- это вещество без цвета и вкуса, которое всегда присутствует в выхлопных газах. Для начальной стадии отравления угарным газом характерно легкое головокружение, которое пострадавший не всегда испытывает. Если концентрация угарного газа достаточно высока, человек может неожиданно потерять сознание и упасть. Поскольку угарный газ не имеет цвета и запаха, его присутствие невозможно обнаружить. Всегда, когда ощущается запах выхлопных газов, присутствует угарный газ. Ни в коем случае не используйте бензорез в помещении или в траншеях глубиной более 1 метра или в других зонах с недостаточной вентиляцией. Обеспечьте надлежащую вентиляцию при работе в траншеях или других закрытых помещениях.

14. ОСТАНОВКА.



ВНИМАНИЕ! Режущий диск продолжает вращаться еще до минуты после остановки двигателя. (Свободное вращение диска.) Следите, чтобы режущий диск мог свободно вращаться до полной остановки. Небрежность может привести к тяжелым травмам.

Двигатель выключается переводом выключателя остановки (STOP) в правое положение.

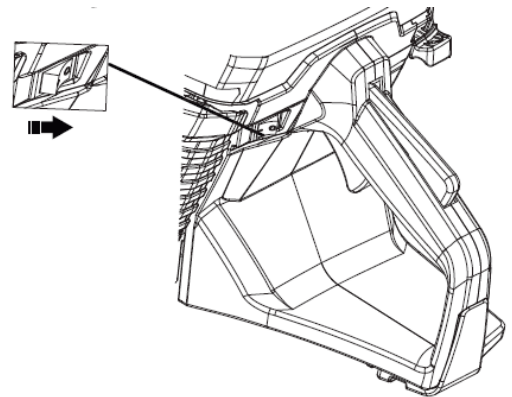

15. ТЕХНИЧЕСКОЕ ОБСЛУЖИВАНИЕ

15.1 Общие сведения



ПРЕДУПРЕЖДЕНИЕ! Пользователь может выполнять только те работы по техническому обслуживанию, которые описаны в данном руководстве по эксплуатации. Обслуживание большого объема должно выполняться авторизованной сервисной мастерской.

Двигатель должен быть выключен, а выключатель должен находиться в положении остановки (STOP).

Пользуйтесь средствами индивидуальной защиты.

Срок службы инструмента может быть сокращен, а риск несчастных случаев увеличен, если техническое обслуживание инструмента не выполняется надлежащим образом, а сервис и/или ремонт не выполнен профессионалом. Для получения дополнительных сведений обращайтесь в ближайшую сервисную мастерскую.

15.2 График технического обслуживания.

В графике технического обслуживания перечислены компоненты инструмента, требующие технического обслуживания, а также указан интервал его выполнения. Эти интервалы рассчитаны на основе ежедневной эксплуатации инструмента и могут отличаться в зависимости от частоты использования.

Ежедневное техобслуживание	Еженедельное техобслуживание	Ежемесячное техобслуживание
Очистка	Очистка	Очистка
Наружная очистка		Свеча зажигания
Воздухозаборник охлаждающего воздуха		Топливный бак

Проверка работоспособности	Проверка работоспособности	Проверка работоспособности
Общая проверка	Система гашения вибраций*	Топливная система
Фиксатор рычага дросселя*	Глушитель*	Воздушный фильтр
Выключатель остановки*	Приводной ремень	Привод, сцепление
Защитный щиток режущего диска*	Карбюратор	
Режущий диск**	Кожух стартера	
Система подачи воды		
Проверьте на наличие утечек топлива		

15.3 Очистка

Наружная очистка. Ежедневно после завершения работы промывайте инструмент чистой водой.

Воздухозаборник охлаждающего воздуха

Очищайте воздухозаборник охлаждения по мере необходимости.



ПРИМЕЧАНИЕ! *Загрязненный или засоренный воздухозаборник приводит к перегреву инструмента, что вызывает повреждение поршня и цилиндра.*

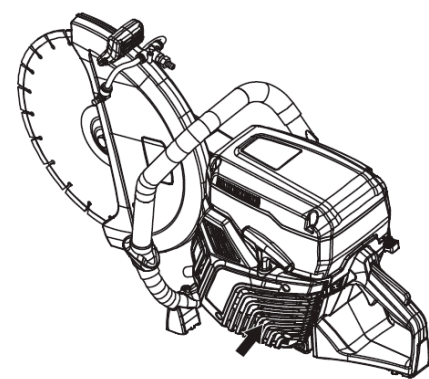

15.4 Свеча зажигания

Если двигатель не набирает мощность, плохо заводится или плохо работает на холостых оборотах, прежде всего проверяйте свечу зажигания.

Убедитесь, что колпачок свечи зажигания и провод зажигания не повреждены, чтобы избежать риска поражения электрическим током.

Если на свече образовался нагар, прочистите ее и проверьте, чтобы зазор между электродами составлял 0,5 мм. При необходимости замените.

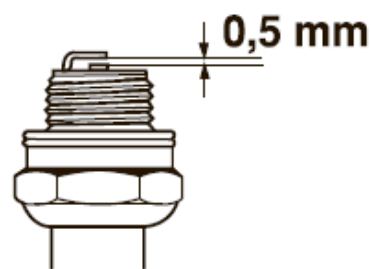

ПРИМЕЧАНИЕ! *Всегда используйте только рекомендованный тип свечи! Использование ненадлежащего типа свечи может привести к повреждениям поршня/цилиндра.*

Следующие факторы влияют на образование нагара на электродах свечи и могут привести к сбоям в работе и трудностям при запуске.

Неудовлетворительная топливная смесь (излишнее количество или непригодный тип масла)
Загрязненный воздушный фильтр.

16 ПРОВЕРКА РАБОТОСПОСОБНОСТИ

16.1 Общая проверка.

Проверьте затяжку гаек и винтов.

16.2 Приводной ремень

Натяжение приводного ремня. Натяжение нового приводного ремня необходимо повторно отрегулировать после использования одного или двух баков топлива.

Так как инструмент оснащен фрикционным тормозом, из корпуса подшипника слышен скребущий звук, когда режущий диск проворачивается рукой. Это вполне нормально.

Приводной ремень закрыт кожухом и хорошо защищен от пыли и грязи.

Ослабьте три болта (А), повернув их на один оборот против часовой стрелки

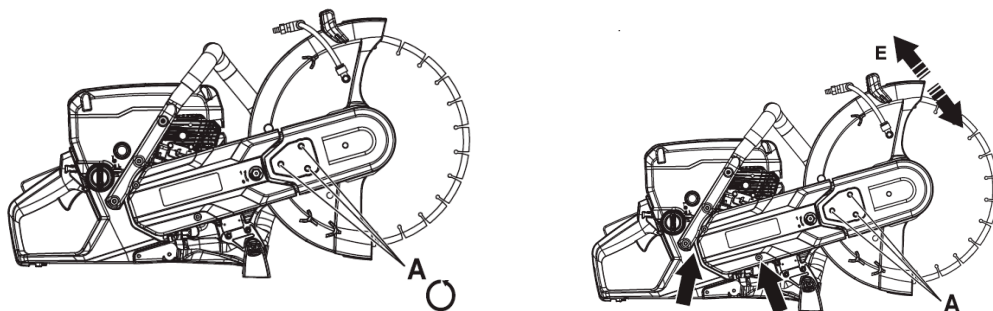

Подвигайте защитный щиток режущего диска (Е) вверх-вниз 3-5 раз, а затем затяните гайки (А) универсальным ключом.

16.3 Замена приводного ремня



ПРЕДУПРЕЖДЕНИЕ! Ни в коем случае не запускайте двигатель, если ременный шкив и сцепление демонтированы для технического обслуживания. Не запускайте инструмент со снятым кронштейном или режущим узлом. В противном случае сцепление может отсоединиться и стать причиной травмы.

Отверните три гайки (А), фиксирующие верхний щиток ремня. Поверните натяжитель ремня (В) в положение «0» для ослабления натяжения.

Снимите верхний щиток ремня

Затем снимите задний щиток ремня.

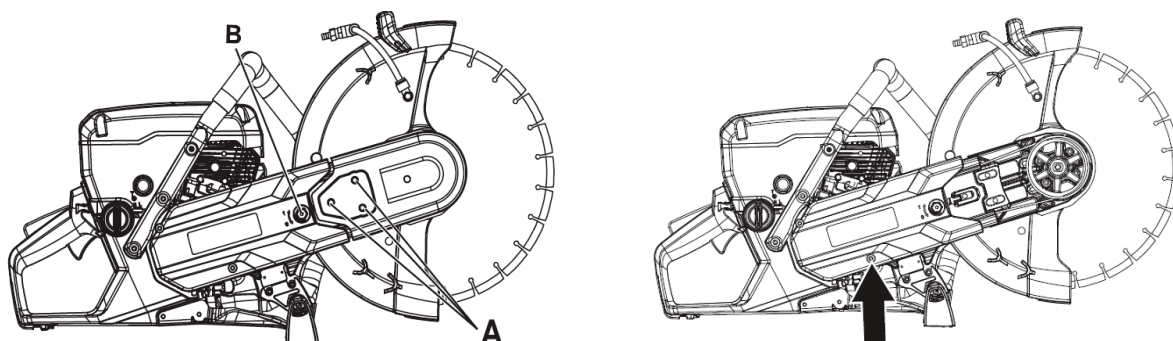

Замените приводной ремень. Поверните натяжитель ремня (В) в положение «1», чтобы натянуть приводной ремень.

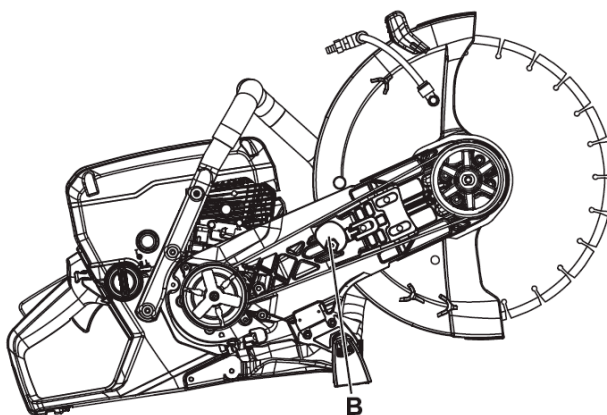

Установите щитки ремня и затяните гайки (А) от руки. Подвигайте защитный щиток режущего диска (Е) вверх-вниз 3-5 раз, а затем затяните гайки (А) универсальным ключом.

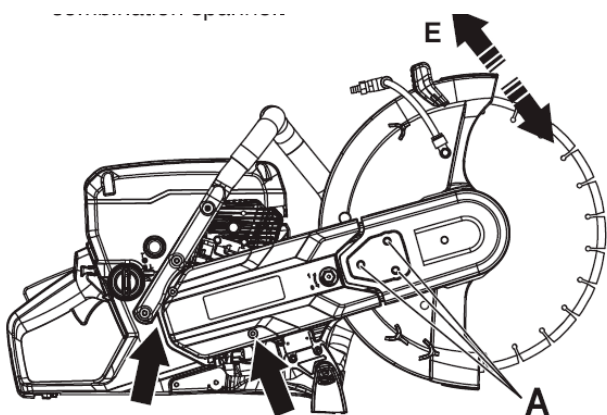

16.4 Карбюратор

Карбюратор оснащен фиксированными жиклерами, которые во всех случаях обеспечивают поступление в двигатель надлежащей воздушно-топливной смеси. Когда двигатель теряет мощность или плохо набирает обороты, выполните следующее:

Проверьте воздушный фильтр и при необходимости замените его. Если это не помогает, обратитесь в авторизованную сервисную мастерскую.

16.5 Регулировка холостого хода.



ВНИМАНИЕ! Если обороты холостого хода не удастся отрегулировать, чтобы диски оставались неподвижными, обратитесь в сервисную мастерскую. Запрещается пользоваться инструментом, пока не произведена надлежащая регулировка или ремонт.

Запустите двигатель и проверьте регулировку холостого хода. При правильной настройке карбюратора режущий диск на холостых оборотах должен оставаться неподвижным.

Отрегулируйте холостой ход при помощи винта регулировки холостого хода Т. Если регулировка необходима, сначала поверните винт по часовой стрелке до тех пор, пока режущий инструмент не начнет

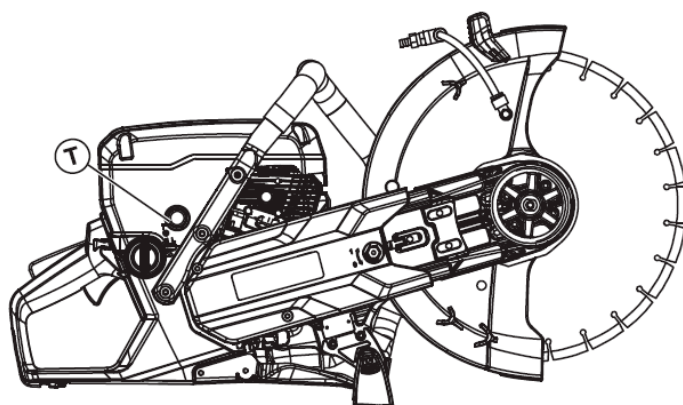

вращаться. Затем поверните винт против часовой стрелки до тех пор, пока режущий инструмент не остановится. Рекомендуемая частота оборотов холостого хода 3000+-300 об/мин.

16.6 Кожух стартера



ПРЕДУПРЕЖДЕНИЕ! Возвратная пружина в корпусе стартера находится под натяжением и при небрежном обращении может выскочить и причинить травму. Всегда соблюдайте осторожность при замене возвратной пружины или шнура стартера. Всегда надевайте защитные очки.

16.7 Замена поврежденного или изношенного шнура стартера.

Ослабьте винты, крепящие стартер к картеру двигателя, и снимите стартер.

Вытяните шнур стартера примерно на 30 см. и вытащите его вверх через выемку на окружности шкива. Если шнур без повреждений: отпустите натяжение пружины, давая шкиву медленно вращаться обратно.

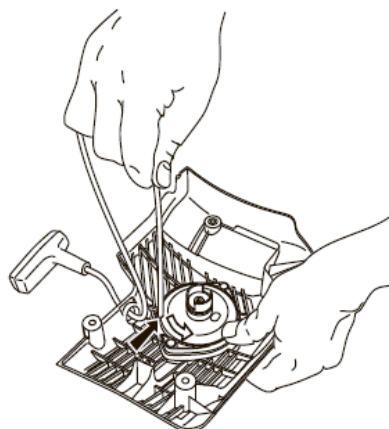

Снимите остатки старого шнура стартера и проверьте, чтобы возвратная пружина функционировала. Пропустите новый шнур стартера через отверстие в корпусе стартера и в шкиве.

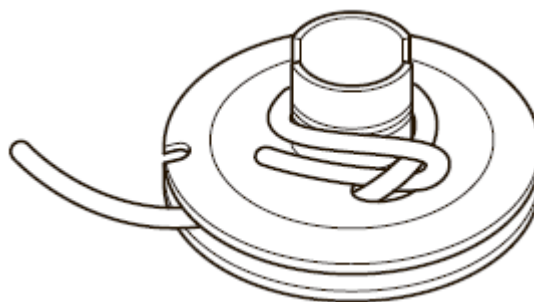
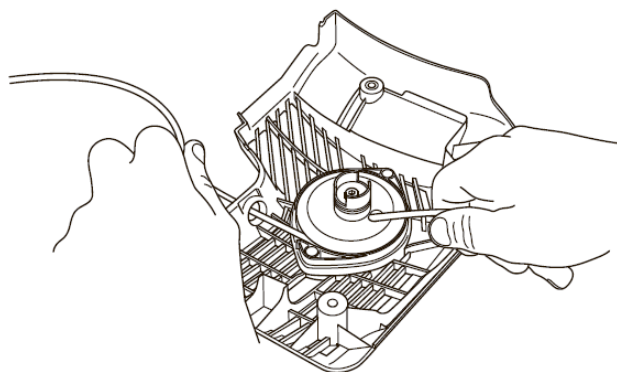

Закрепите шнур стартера на шкиве, как это показано на рисунке. Туго затяните крепление и проследите, чтобы свободный конец был как можно короче. Закрепите конец шнура в рукоятке стартера.

16.8 Натяжение возвратной пружины

Пропустите шнур через вырез на окружности шкива и намотайте 3 витка по часовой стрелке вокруг центральной оси шкива.

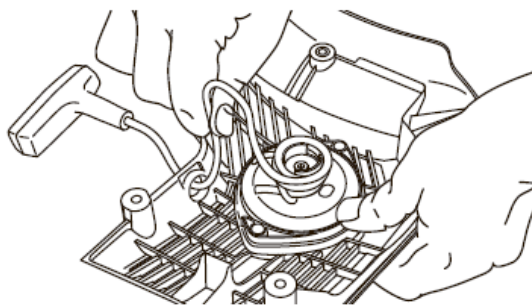

Затем потяните за рукоятку стартера, чтобы натянуть пружину. Повторите процесс еще раз, но уже на четыре витка. Проследите, чтобы рукоятка стартера после натяжения пружины возвращалась в надлежащее исходное положение. Проверьте, чтобы пружина не натягивалась до конечного положения при полном вытягивании шнура стартера. Задержите шкив шнура большим пальцем и проверьте, чтобы можно было повернуть шкив еще минимум на половину оборота.

16.9 Замена сломанной возвратной пружины.

Открутите винт в центре шкива и снимите шкив.

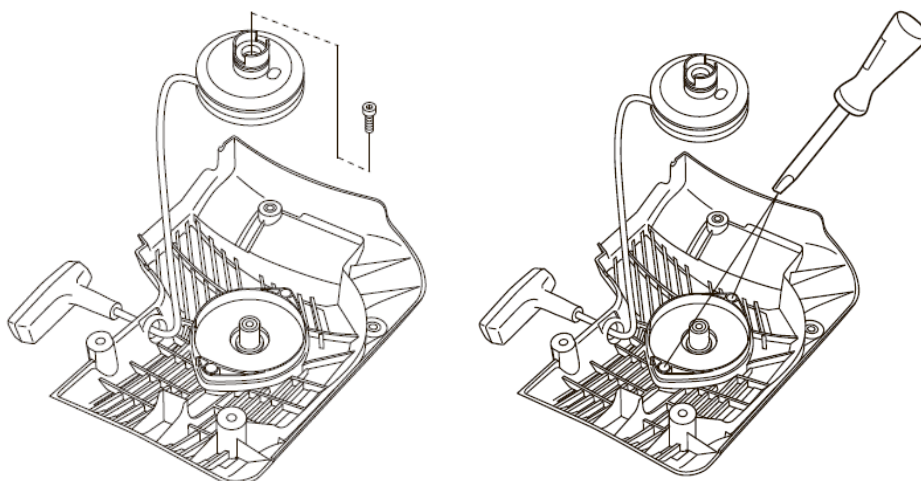

Помните, что возвратная пружина находится в корпусе стартера под напряжением.

Ослабьте винты, которым закреплена кассета пружины.

Переверните стартер и снимите захваты при помощи отвертки, чтобы снять возвратную пружину. Захваты удерживают блок возвратной пружины на стартере.

Смажьте возвратную пружину легким маслом. Установите шкив на место и натяните возвратную пружину.

Установка стартера на место.

Для установки стартера сначала вытяните шнур стартера и установите стартер на место на картере двигателя. Затем плавно отпустите шнур стартера, чтобы шкив вошел в зацепление с храповиком. Затяните винты.

16.10 Топливная система.

Проверьте, чтобы крышка топливного бака и ее уплотнение не были повреждены.

Проверьте топливный патрубок. В случае наличия повреждений замените его.

16.11 Топливный фильтр

Топливный фильтр находится внутри топливного бака. Топливный бак должен быть защищен от попадания загрязнений при заправке. Это снижает риск сбоев при работе, по причине засорения топливного фильтра, который находится в баке.

Топливный фильтр не подлежит очистке, при засорении его необходимо заменить новым. Фильтр следует менять как минимум один раз в год.

16.12 Воздушный фильтр

Воздушный фильтр необходимо проверять, только если падает мощность двигателя.

Отпустите винты. Снимите крышку воздушного фильтра. Проверьте воздушный фильтр и при необходимости замените его.

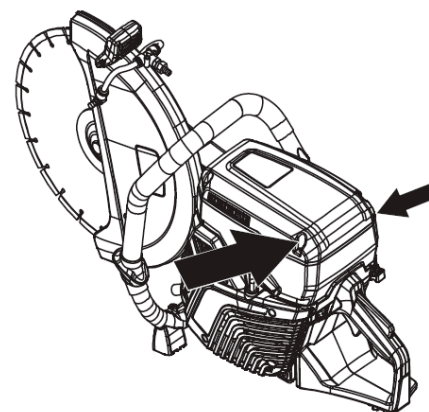

16.13 Замена воздушного фильтра



ВНИМАНИЕ! При замене фильтра возможно рассеивание опасной для здоровья пыли. Пользуйтесь апробированным респиратором. Утилизируйте фильтры надлежащим образом.



ПРИМЕЧАНИЕ! Воздушный фильтр нельзя очищать или продувать сжатым воздухом. Это приведет к повреждению фильтра.

Отпустите винты. Снимите крышку.

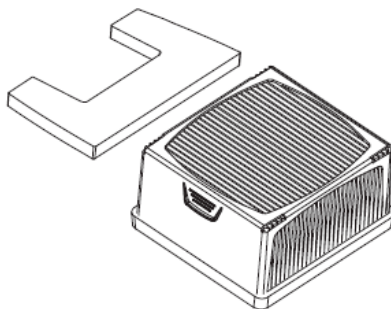

16.14 Привод, сцепление

Проверьте центр диска сцепления, ведущее колесо и пружины сцепления на предмет износа.

16.15 Система подачи воды.

Проверьте ниппели на щитке режущего диска и фильтр в канале подключения воды на наличие засоров и при необходимости выполните очистку.

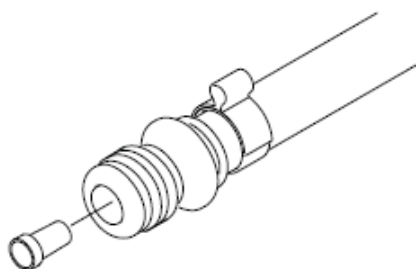

17. УТИЛИЗАЦИЯ

По завершению срока службы данное изделие подлежит сдаче в пункт переработки в соответствии с местными нормативами.

18. ПОИСК И УСТРАНЕНИЕ НЕИСПРАВНОСТЕЙ

Проблема	Возможная причина	Возможное решение
Инструмент не запускается	Неверная процедура запуска	См. инструкцию
	Выключатель в правом положении (STOP)	Убедитесь, что выключатель остановки (STOP) находится в левом положении
	В баке нет топлива	Заправьте топливом
	Свеча зажигания неисправна	Замените свечу
	Неисправность муфты	Обратитесь в сервис-центр
Диск вращается на холостых оборотах	Частота холостого хода слишком высока	Отрегулируйте частоту холостого хода
	Неисправность муфты	Обратитесь в сервис-центр
Режущий инструмент не вращается при повышении оборотов	Ремень ослаб или неисправен	Натяните ремень/ замените
	Неисправность муфты	Обратитесь в сервис-центр
	Режущий инструмент установлен неправильно	Убедитесь в правильности установки
Агрегат не набирает мощность при попытке увеличить обороты	Засорение воздушного фильтра	При необходимости замените
	Засорение топливного фильтра	Замените
	Засорен сапун топливного бака	Обратитесь в сервис-центр
Повышенные уровни вибрации	Режущий инструмент установлен неправильно	Убедитесь в правильности установки
	Неисправность режущего инструмента	Замените
	Неисправность амортизаторов вибрации	Обратитесь в сервис-центр
Повышенная температура инструмента	Фланцы воздухоборника или системы охлаждения заблокированы	Очистите фланцы воздухоборника/системы охлаждения
	Проскальзывание ремня	Проверьте ремень/ отрегулируйте натяжение
	Проскальзывание/ неисправность муфты	Всегда осуществляйте резку на полных оборотах
Проверьте муфту/ Обратитесь в сервис-центр		

19. ТЕХНИЧЕСКИЕ ХАРАКТЕРИСТИКИ

Объем цилиндра, см ³	74
Внутренний диаметр цилиндра, мм	51
Ход поршня, мм	36
Обороты холостого хода, об/мин	3300
Полностью открытая дроссельная заслонка- без нагрузки, об/мин	8500
Мощность, кВт/л.с.	3,5 кВт
Свеча зажигания	NGK BPMR7A
Межэлектродное пространство, мм	0,5
Емкость топливного бака, л.	1,1
Рекомендованное давление воды, бар	0,5
Вес брутто, кг	13,2
Макс. частота вращения шпинделя, об/мин	4700
Макс. окружная скорость м/с	90
УРОВЕНЬ МОЩНОСТИ ЗВУКА, дБ(А)	115
Макс. диаметр режущего инструмента, мм	350
Макс. глубина реза, мм	125
Диаметр шпинделя, мм	25,4
Пропорция смеси бензин/масло	25:1

ASPRO™

Сделано в Китае
По заказу: ASPRO™ ООО «Химбалт»

Импортер: ООО «Химбалт»

Адрес импортера: Россия, Санкт-Петербург, ул. Антонова-Овсеенко, д.9/2
Телефон организации, уполномоченной на принятие претензий: 8(800)555-09-74